

### Silex - Avant - Essential Collection

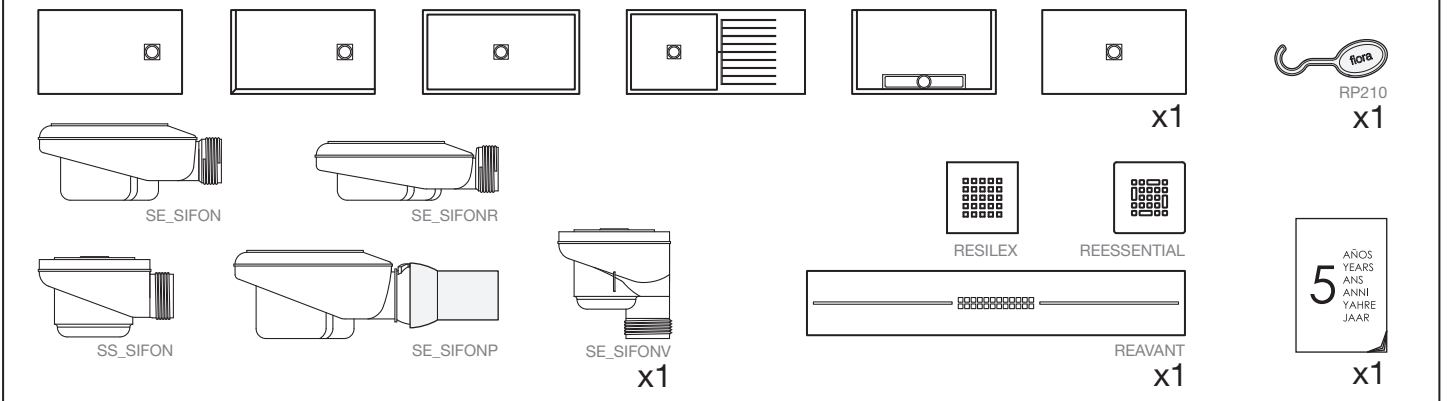

### Privilege Collection

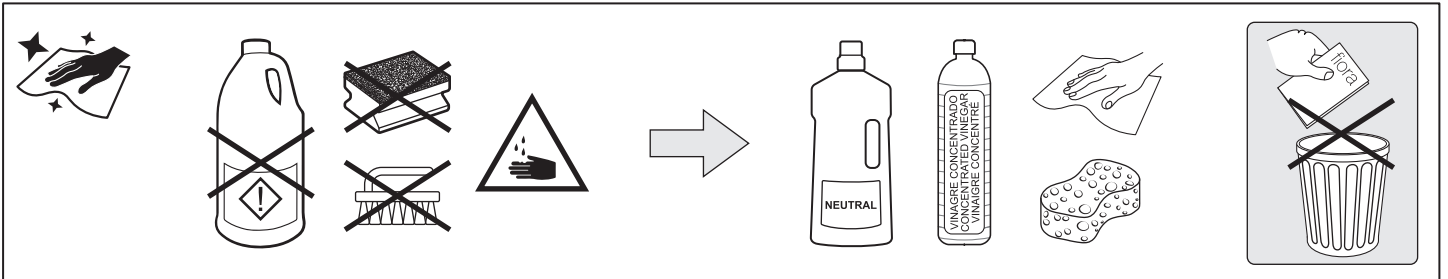
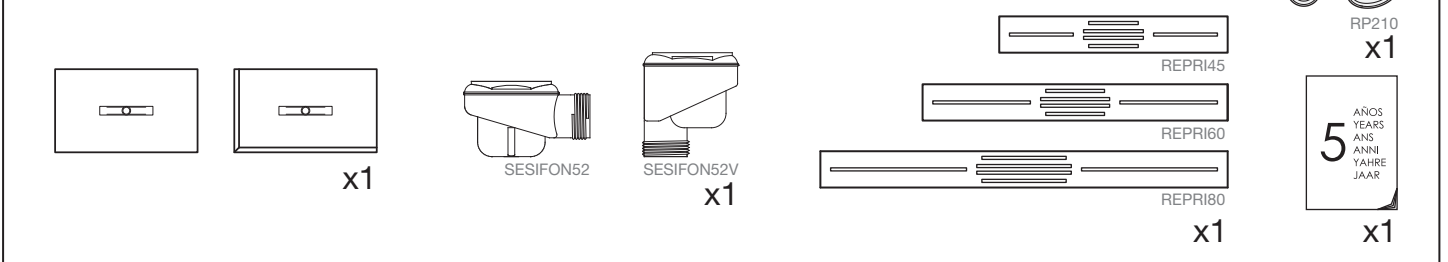

**!**

**ES** Cuando el agua cae directa sobre el sifón, este pierde capacidad de evacuación. No montar sobre arenas o cualquier otra superficie blanda. La superficie sobre la que se instale el plato debe estar nivelada. **No pegar con cemento cola ni espumas, utilizar masilla PU/MS o silicona.**

**EN** When the water falls directly on the waste, it loses flow capacity. Do not fit on sand or on any other soft surface. The surface on which the tray is installed must be levelled. **Do not stick with tile cement or foams, use PU/MS putty or silicone.**

**FR** Lorsque l'eau s'écoule directement sur le siphon, il perd la capacité d'évacuation. Ne pas installer sur sable ou tout autre surface molle. La surface sur laquelle est placé le receveur doit être plane et nivelée. **Ne pas coller avec du mortier-colle, mousse, plâtre, colle à carrelage, m.a.p., utiliser mastique PU/MS ou de silicone.**

**IT** Quando l'acqua cade direttamente sul sifone, questo, perde capacità di evacuazione. Non montare su sabbia o qualunque superficie morbida. La superficie sulla quale si installi il piatto deve essere livellata. **Non incollare con cemento colla ne schiume, utilizzare mastice PU/MS o silicone.**

**DE** Wenn das Wasser direkt auf den Siphon fällt, verliert er etwas Abflusskapazität. Nicht auf Sand oder andere weiche Oberfläche setzen. Zur Klebung keiner Zementkleber oder Schäume verwenden. Der Untergrund auf den ein Duschboden installiert wird, sollte stets absolut eben und nivelliert sein. **Nutzen Sie bitte PU/MS Spachtelmasse oder Silikon.**

a

b

c

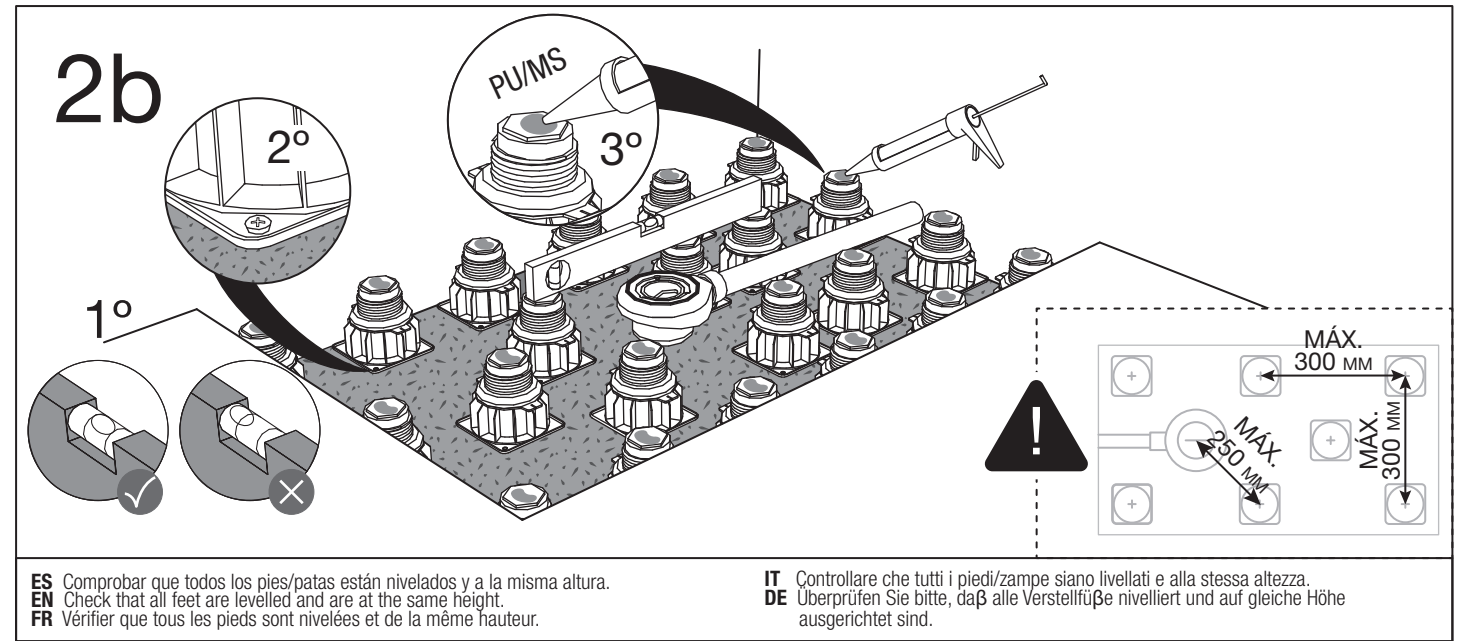
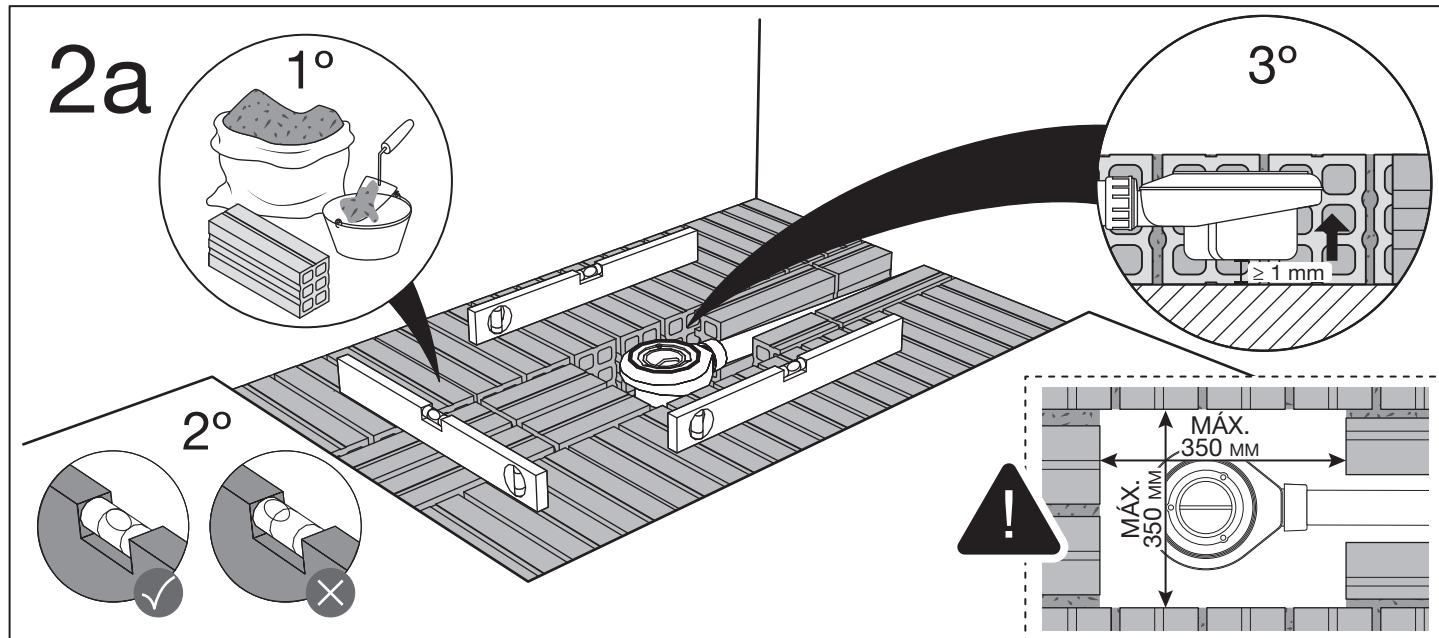
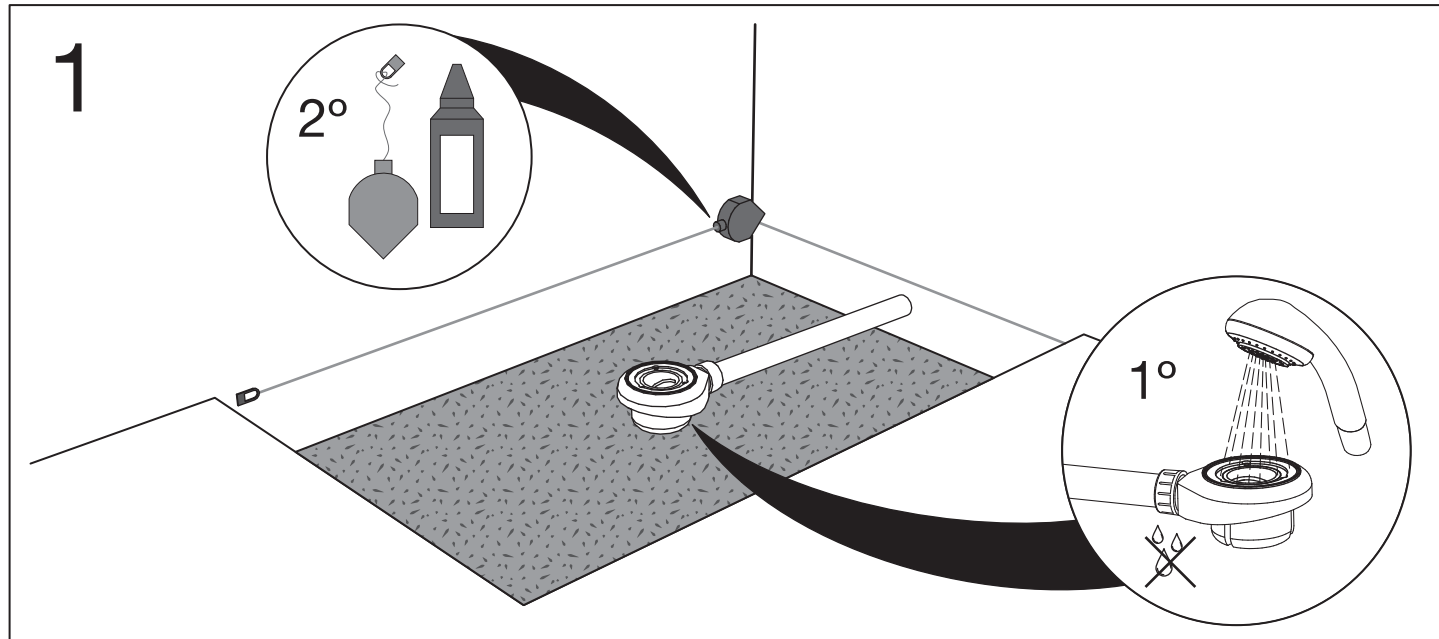
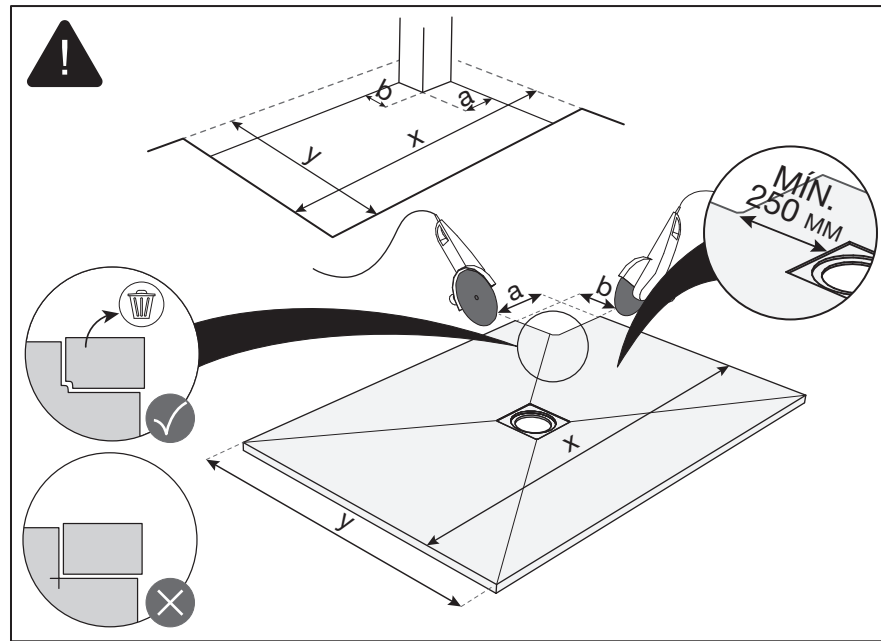
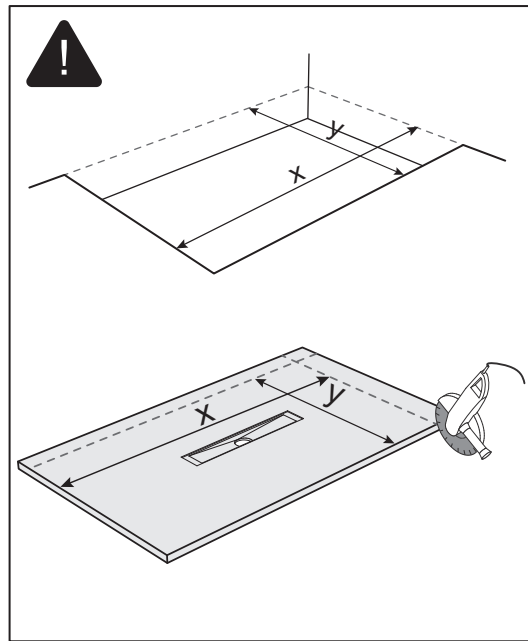

ES Comprobar que todos los pies/patas están nivelados y a la misma altura.  
 EN Check that all feet are levelled and are at the same height.  
 FR Vérifier que tous les pieds sont nivelés et de la même hauteur.

IT Controllare che tutti i piedi/zampe siano livellati e alla stessa altezza.  
 DE Überprüfen Sie bitte, daß alle Verstellfüße nivelliert und auf gleiche Höhe ausgerichtet sind.

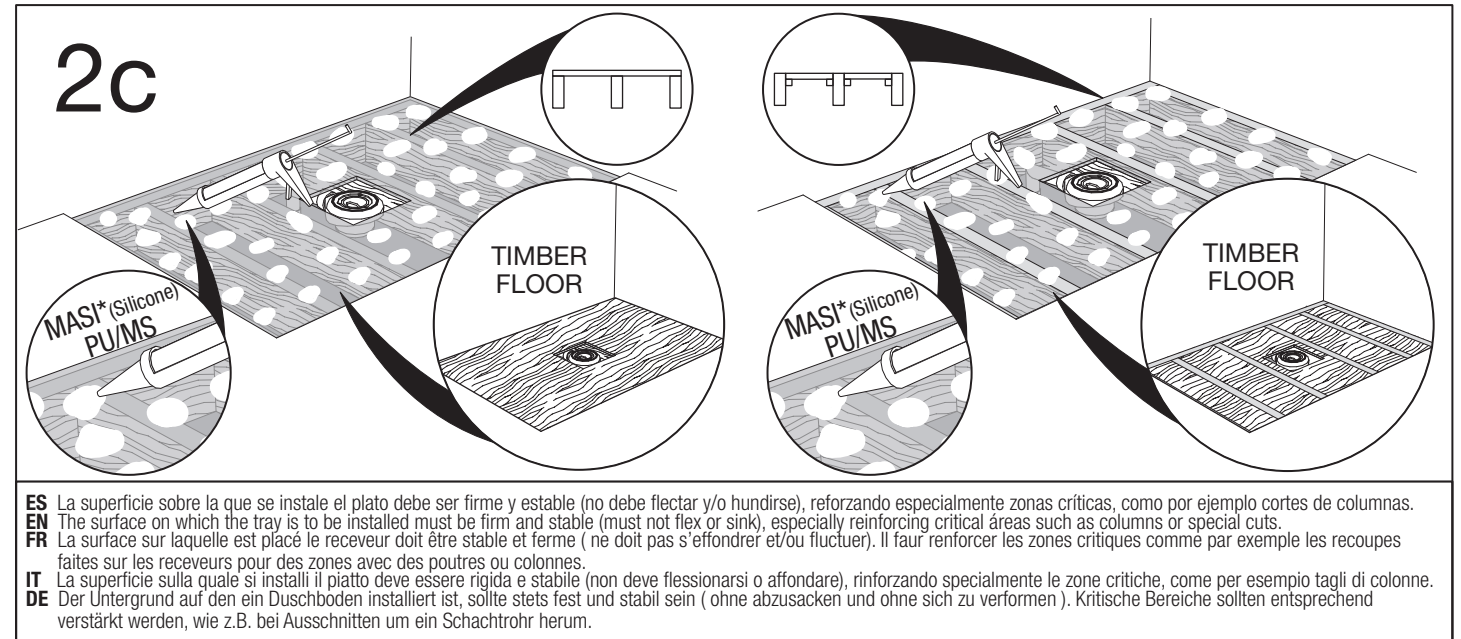

ES La superficie sobre la que se instale el plato debe ser firme y estable (no debe flexionar y/o hundirse), reforzando especialmente zonas críticas, como por ejemplo cortes de columnas.  
 EN The surface on which the tray is to be installed must be firm and stable (must not flex or sink), especially reinforcing critical areas such as columns or special cuts.  
 FR La surface sur laquelle est placé le receveur doit être stable et ferme (ne doit pas s'effondrer et/ou fluctuer). Il faut renforcer les zones critiques comme par exemple les recoupes faites sur les receveurs pour des zones avec des poutres ou colonnes.  
 IT La superficie sulla quale si installi il piatto deve essere rigida e stabile (non deve flectionarsi o affondare), rinforzando specialmente le zone critiche, come per esempio tagli di colonne.  
 DE Der Untergrund auf den ein Duschboden installiert ist, sollte stets fest und stabil sein (ohne abzusacken und ohne sich zu verformen). Kritische Bereiche sollten entsprechend verstärkt werden, wie z.B. bei Ausschnitten um ein Schachtröhre herum.

